

TRANSGRANICZNA ŚCIEŻKA ROWEROWA SIANOŻĘTY - PODCZELE

Przekroj podłużny

INWESTOR:	Gmina Ustronie Morskie	DATA:	Kwiecień 2009
Opisownik:	Wiesław Grzywnicki	Upr. Bud. Nr 9 -	
Projektownik:	Marek Janikowski	Upr. Bud. Nr UAN IV	
Sprawił:	Andrzej Okazewski	Upr. Bud. Nr ANB/	
		8300/8/79 Koszalin	
Zakład Projektowania i Nadzoru Budowlanego "MIE - MAF" s.a. W.Grochowska, k.Ambraszek E.Grochowska - Wójcik 78-200 Białogard		Upr. Bud. Nr 150/71 Koszów	
		721.094/7/88 Koszalin	
		Upr. Bud. Nr ANB/	
		8300/8/79 Koszalin	
		NR RYSUNKU	2.3

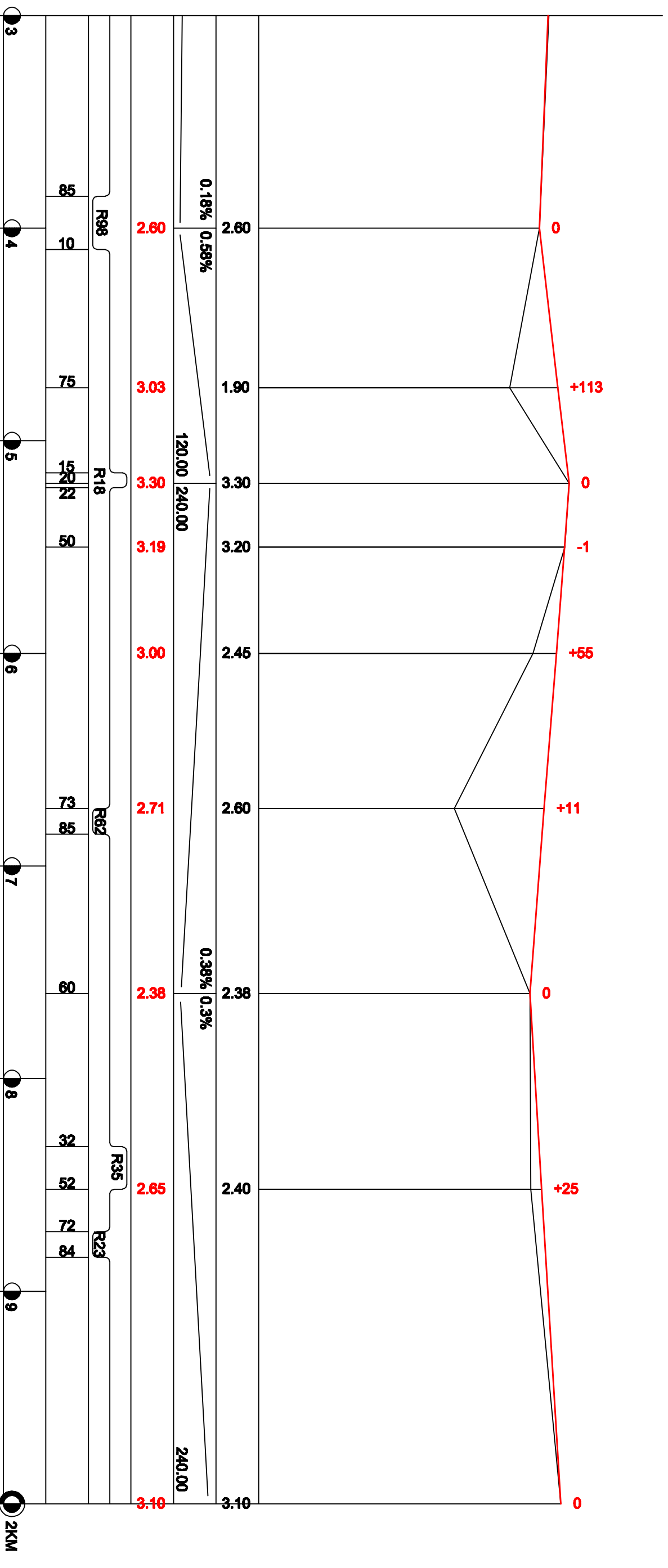

TRANSGRANICZNA ŚCIEŻKA ROWEROWA SIANOŻĘTY - PODCZELE

Przekroj podłużny

INWESTOR: Gmina Ustronie Morskie	Opisownik: Wiesław Grzywnicki	Upr. Bud. Nr 9 -	DATA
Zakład Projektowania i Nadzoru Budowlanego "MIE - MMR" s.o.	Projektował: Marcin Janikowiak	2001/1507/1 Kraków	Kwiecień 2009
W.Grochowicz - Włoczek	Sprawił: Andrzej Oleczewski	Upr. Bud. Nr UAN IV 721.094/788 Koszalin	SKALA 1:100-2000
78 - 200 Białogard		Upr. Bud. Nr ANBY/ 8300/8/78 Koszalin	NR RYSUNKU 24

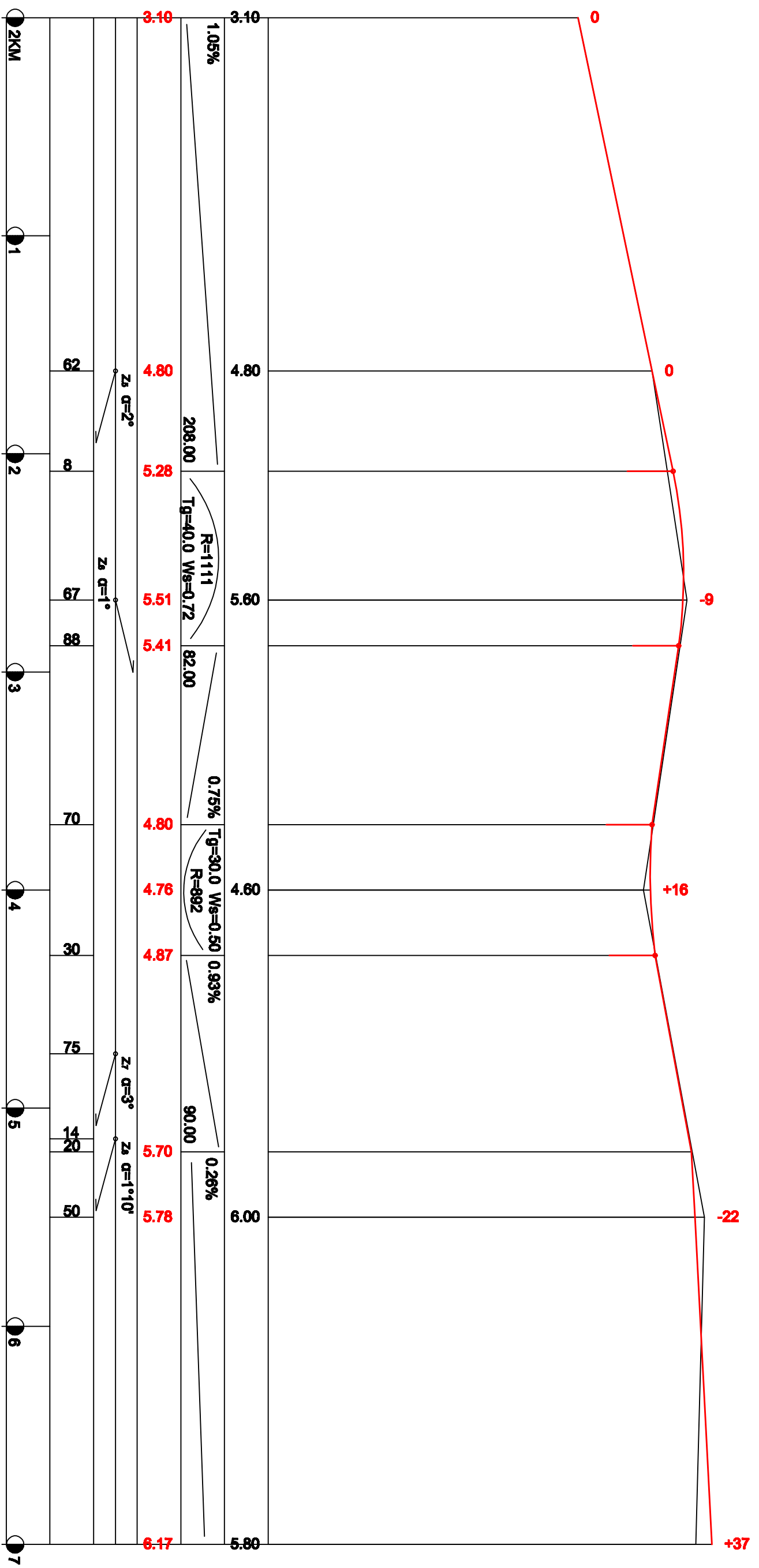

TRANSGRANICZNA ŚCIEŻKA ROWEROWA SIANOŻĘTY - PODCZELE			
Przekrój podłużny			
INWESTOR:	Gmina Ustronie Morskie		
<i>Zakład Projektowania i Nadzoru Budowlanego "WIE - MAR" s.c. W.Grzywacki, M.Jankowski E.Grzywacka - Wziątek 78 - 200 Białogard</i>	Opracował: Wiesław Grzywacki	Upr. Bud. Nr 9 - 2001/150/71 Kraków	DATA kwiecień 2009
	Projektował: Marian Jankowski	Upr. Bud. Nr UAN N/ 7210/847/88 Kozzalin	SKALA 1:100:2000
	Sprawił: Andrzej Olszewski	Upr. Bud. Nr ANB/ 8300/8/78 Kozzalin	NR RYSUNKU 2.5

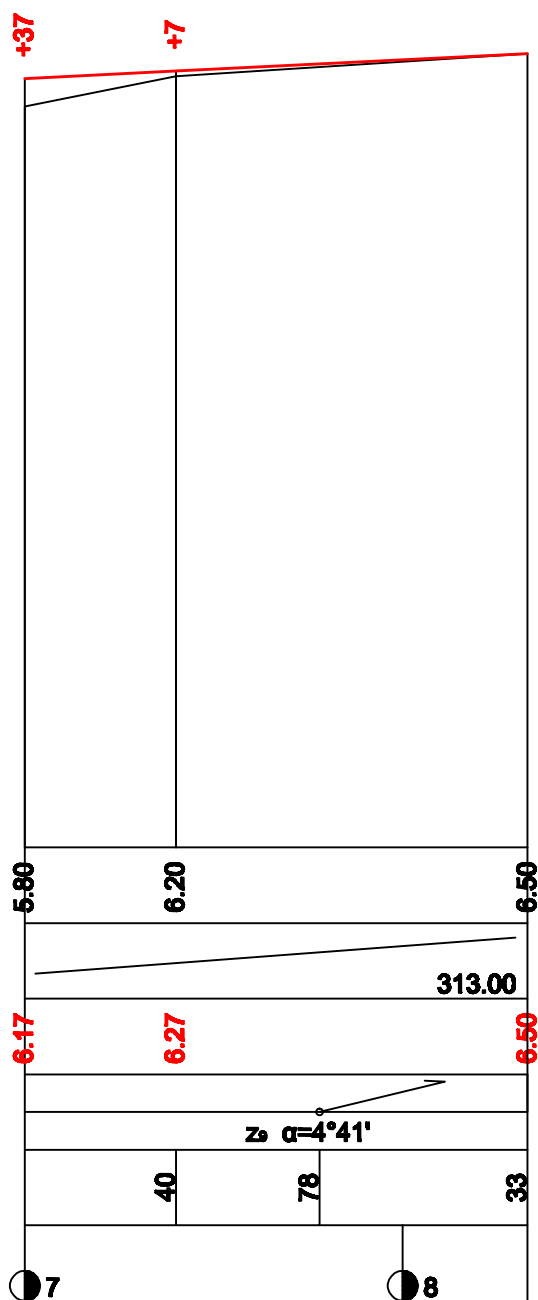

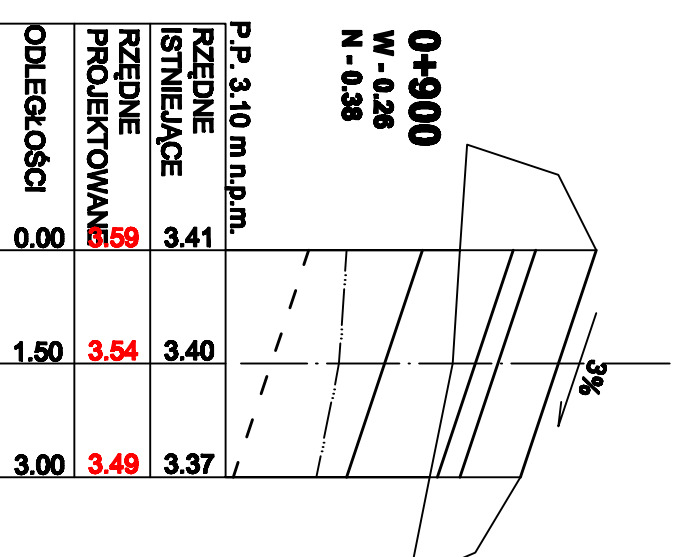
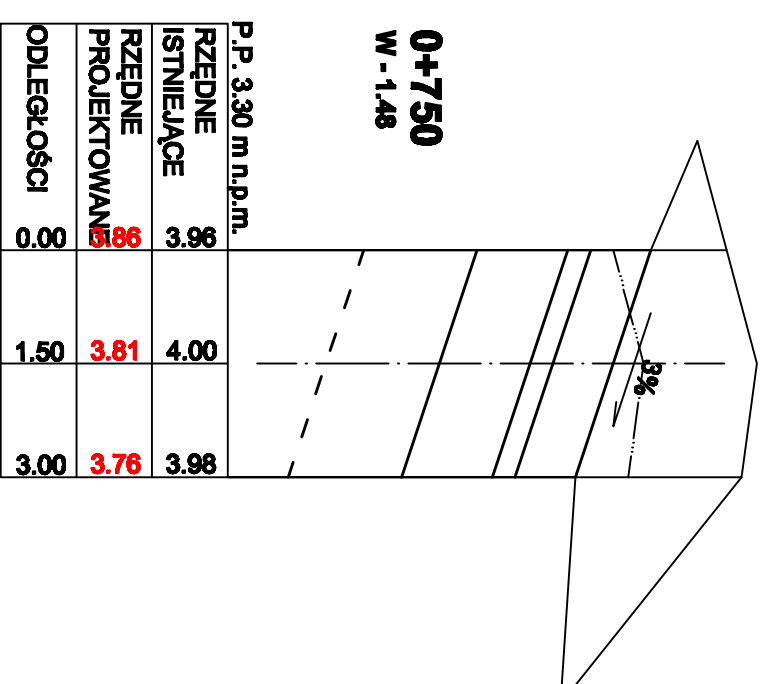
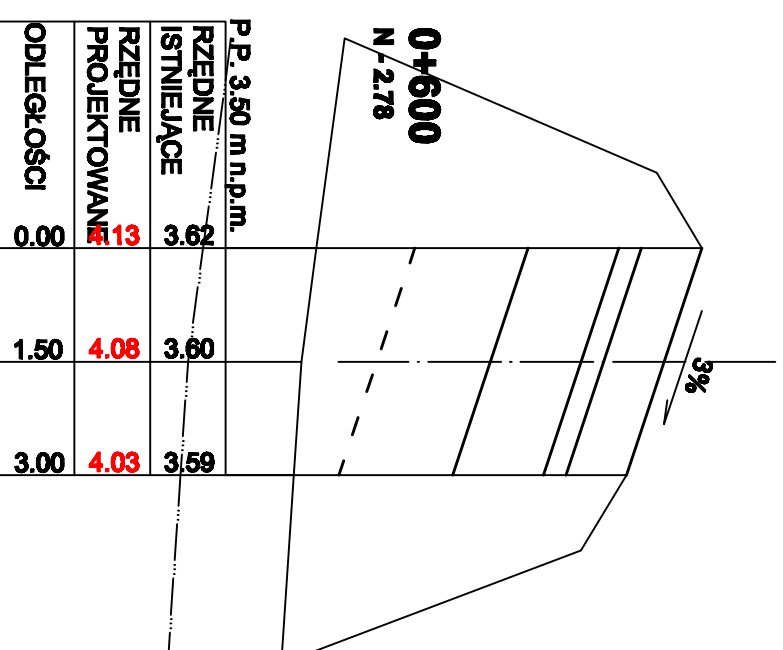
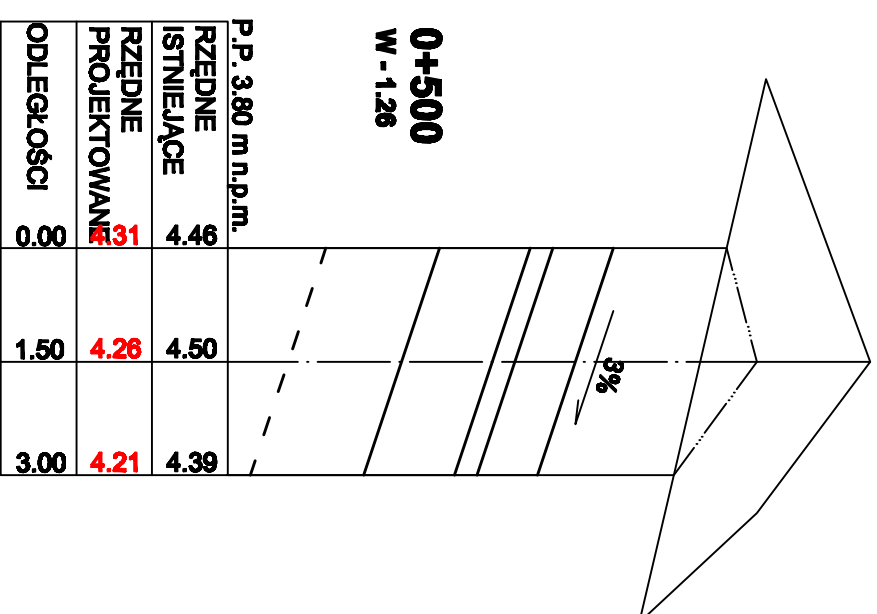
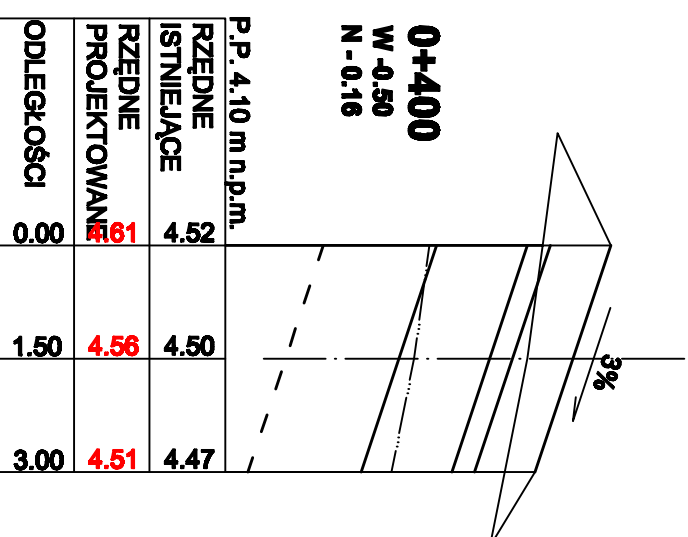
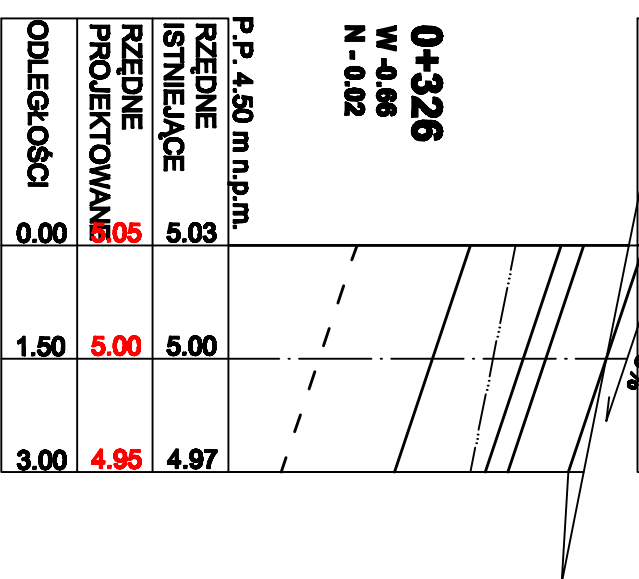
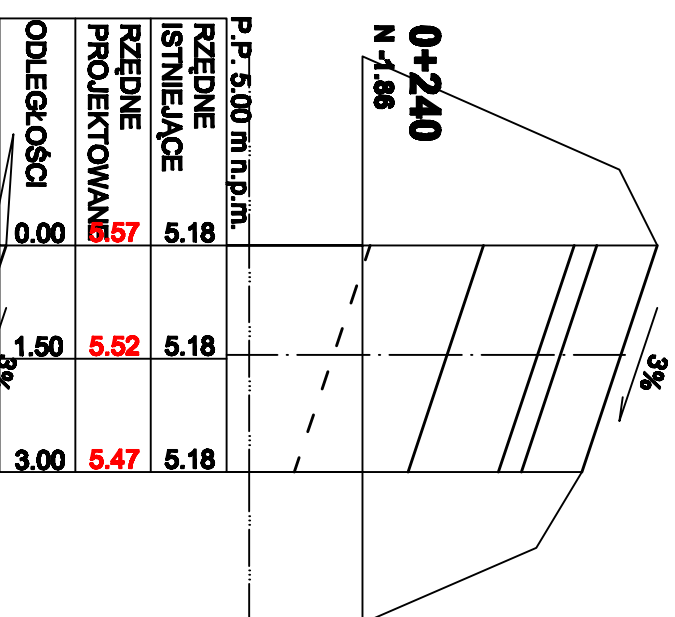
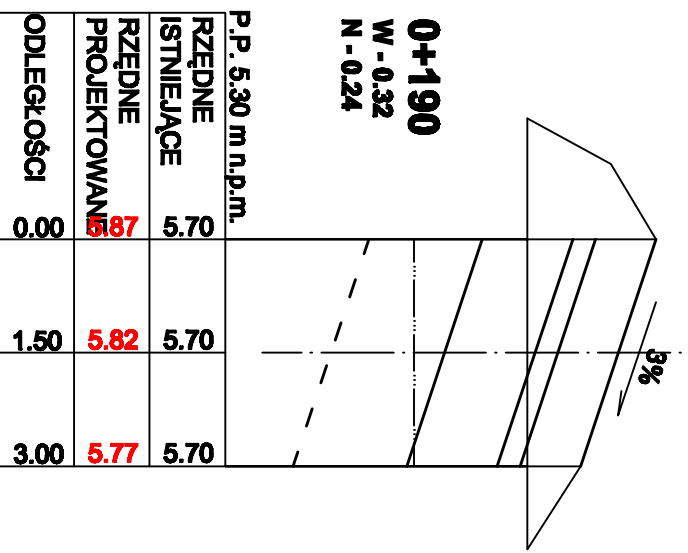
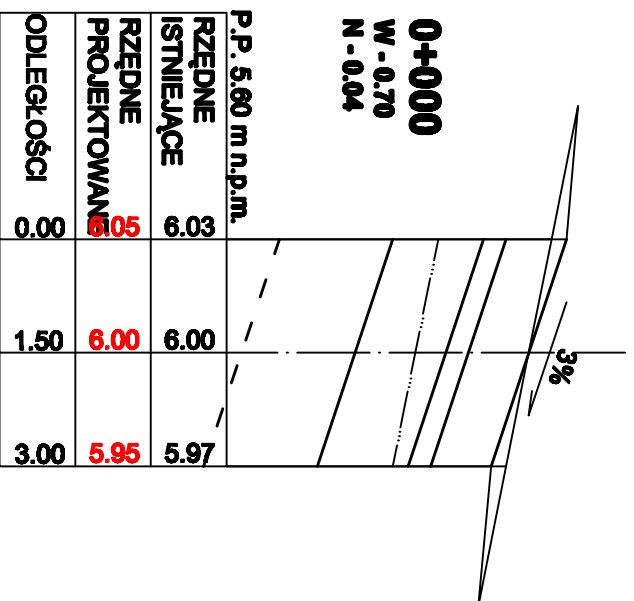

TRANSGRANICZNA ŚCIEŻKA ROWEROWA SIANOŻĘTY - PODCZELE

Przekrój poprzeczny

INWESTOR:	Gmina Ustronie Morskie	DATA:	kwiecień 2009
Opracował:	Witold Grzymalski	Skala:	1:10:100
Projektował:	Marek Janikowski	NR RYSUNKU:	3.1
Wzrostywał, Malarstwo:	7210/847/88 Koczelnik		
Wzrostywał - Wzrostywał:	8300/878 Koczelnik		
Wzrostywał - Wzrostywał:			

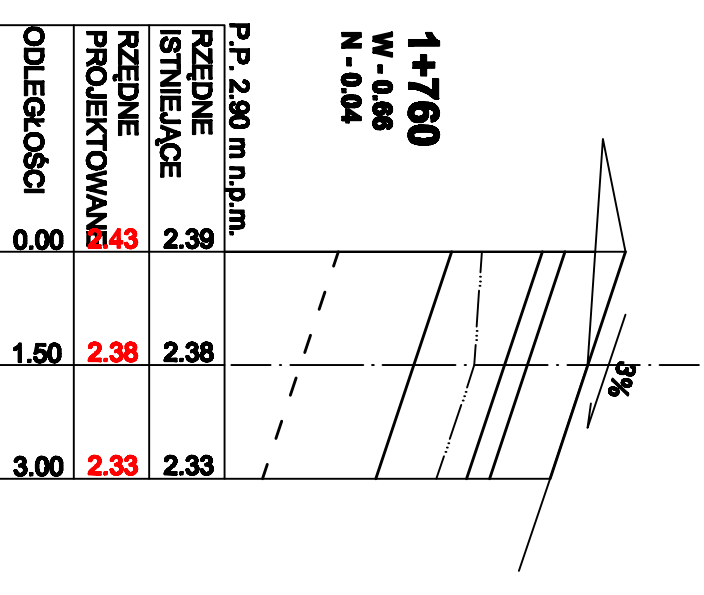
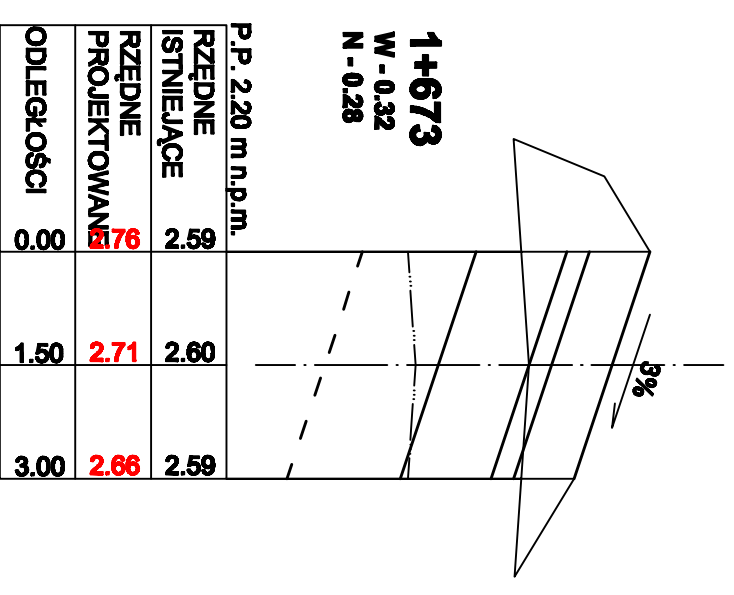
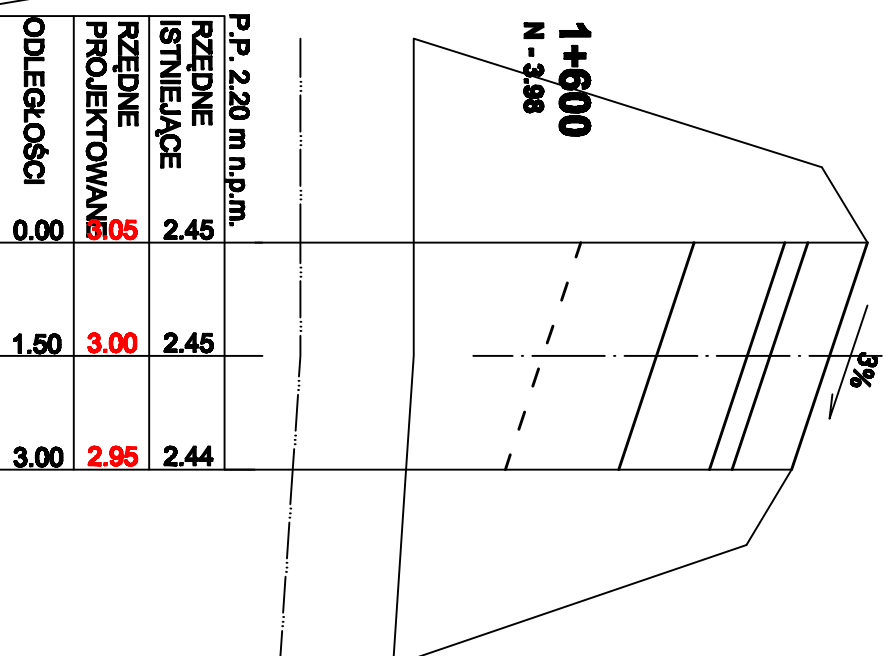
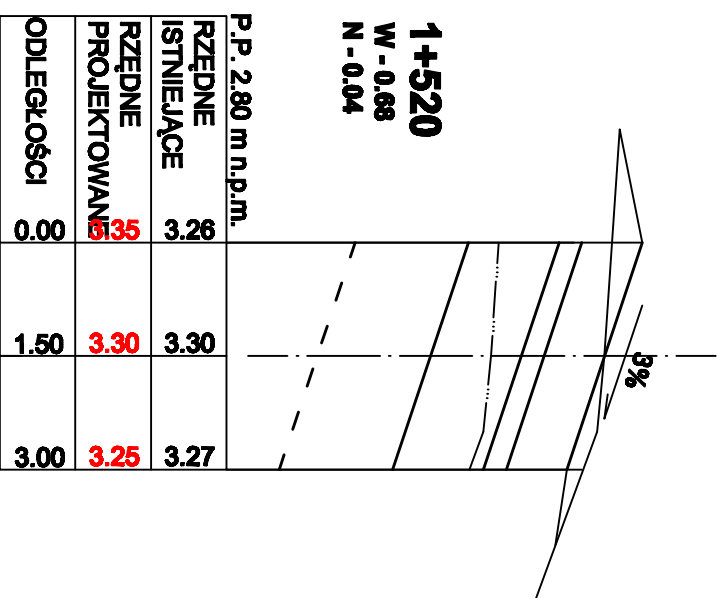
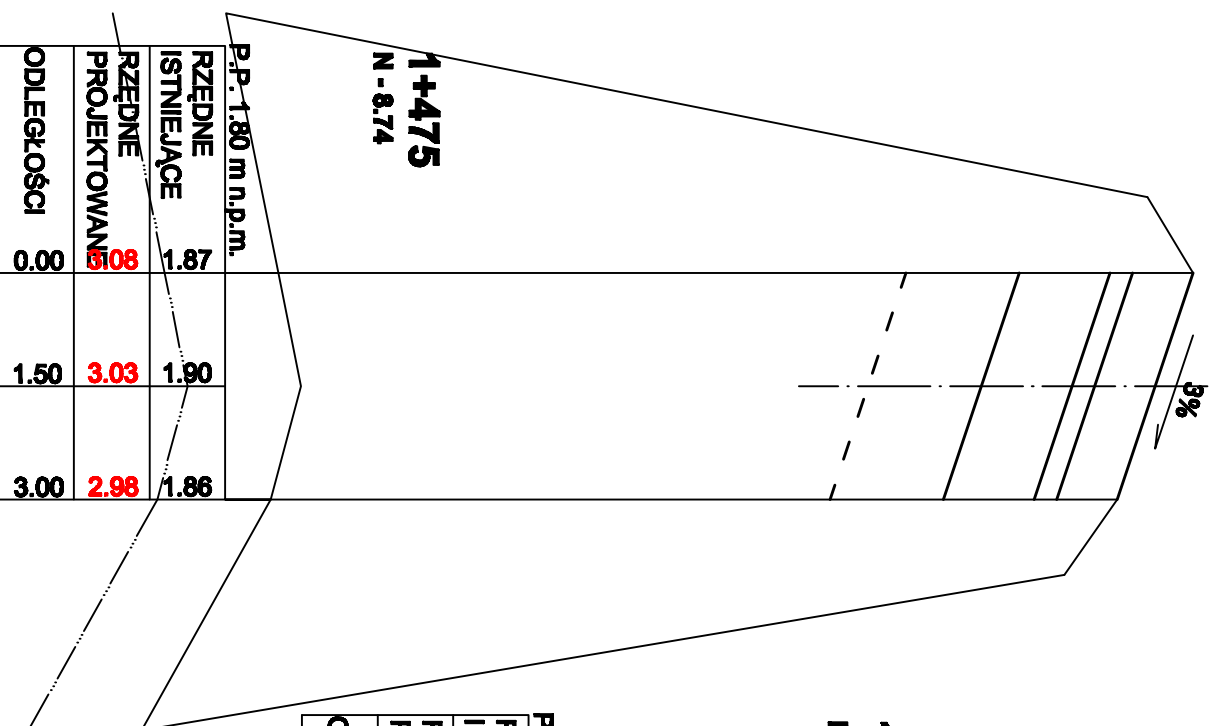
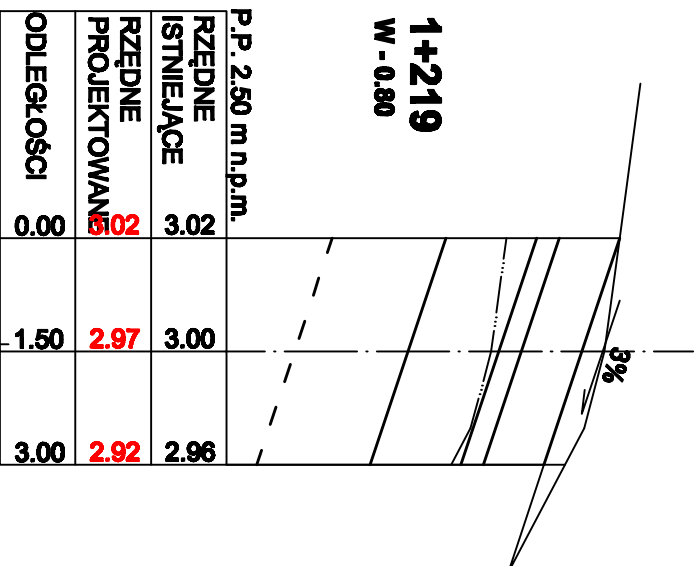
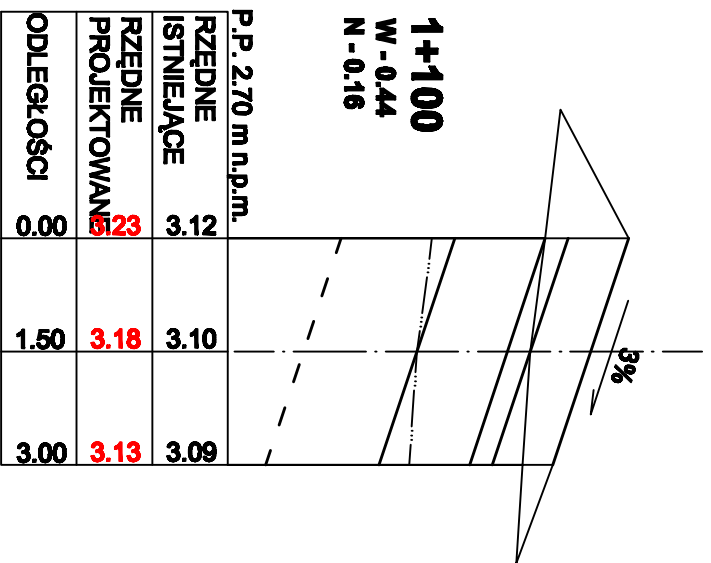
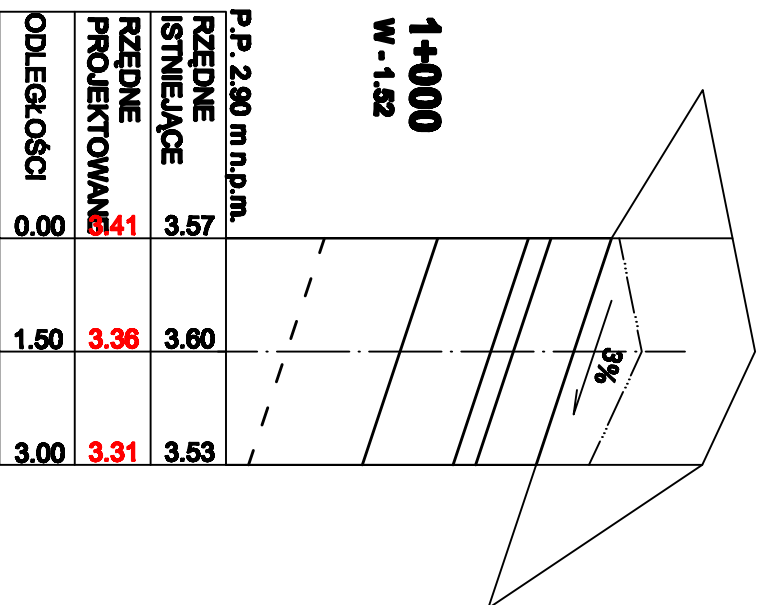

TRANSGRANICZNA ŚCIEŻKA ROWEROWA SIANOŻĘTY - PODCZELE			
Przekrój poprzeczny			
INWESTOR:	Gmina Ustronie Morskie	DATA:	kwiecień 2009
Zakład Projektowania i Nierozdzielanego TWR - MAFR s.c.	Opinowal: Wiesław Grzywacz	Projektował: Mariusz Janowski	SKALA 1:10:100
W.Grzywacz, M.Janowski, E.Grywacz - Wzrostek 78 - 200 Siatogwałd	Upr. Bud. Nr 9 - 2001/150/71 Kościół	Upr. Bud. Nr UAN IV 72/10/8/7/98 Kościół	NIP: RYSUNKU 3.2
	Sprawił: Andrzej Okrzewski	Upr. Bud. Nr ANIB/ 8300/8/78 Kościół	

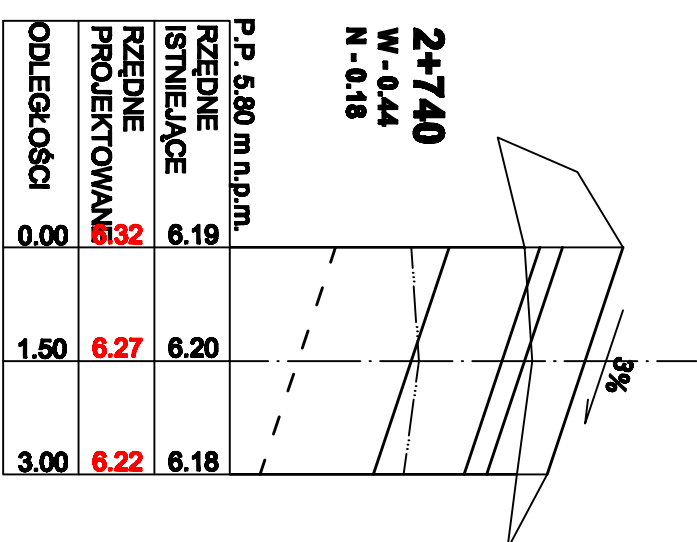
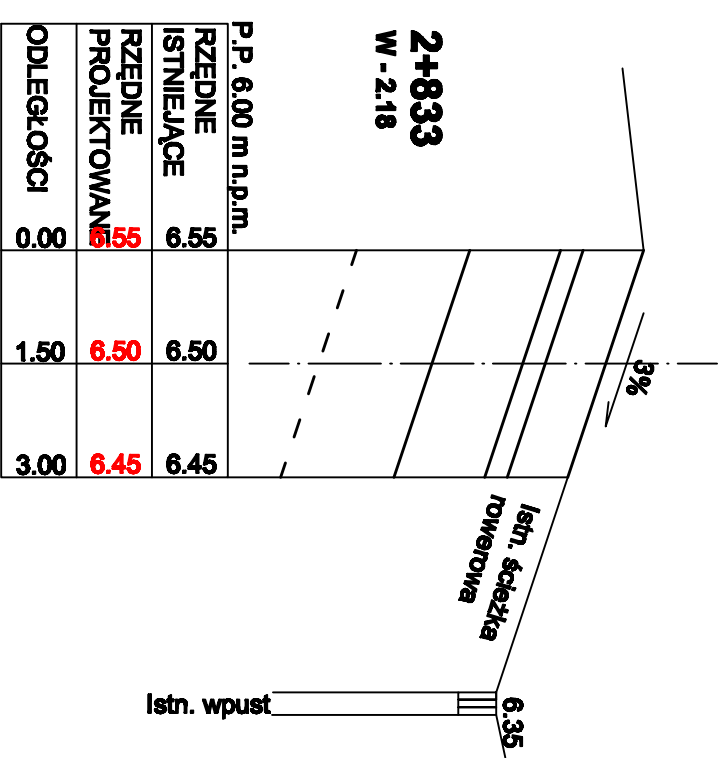
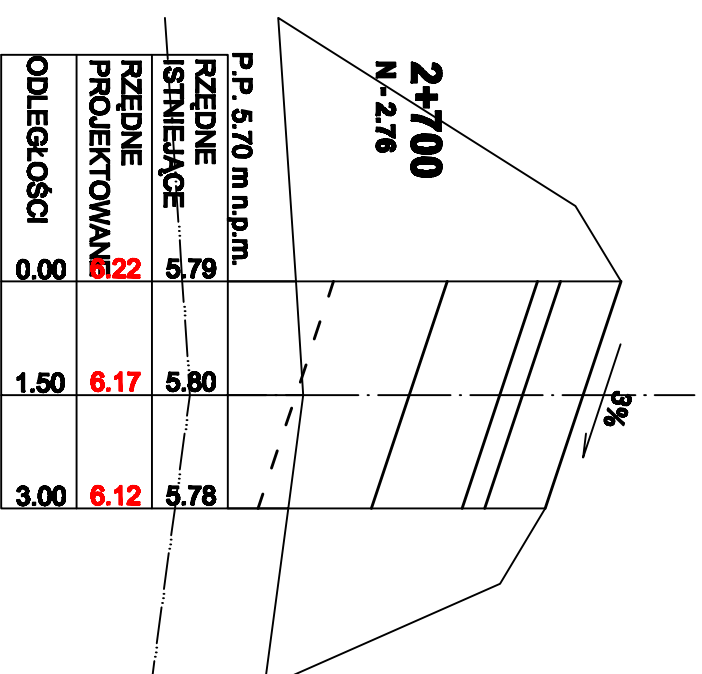
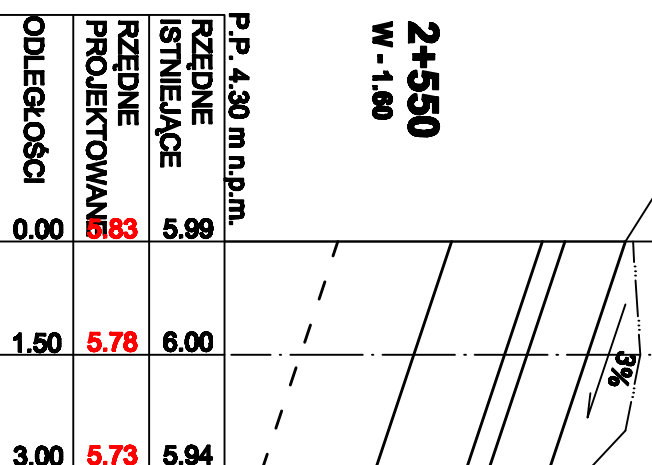
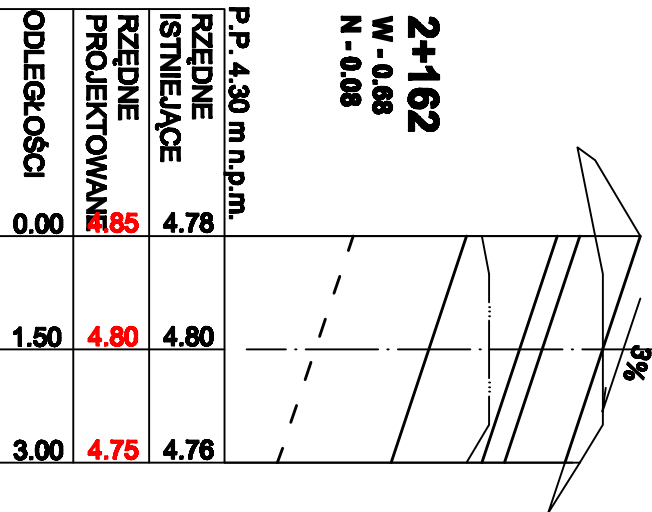
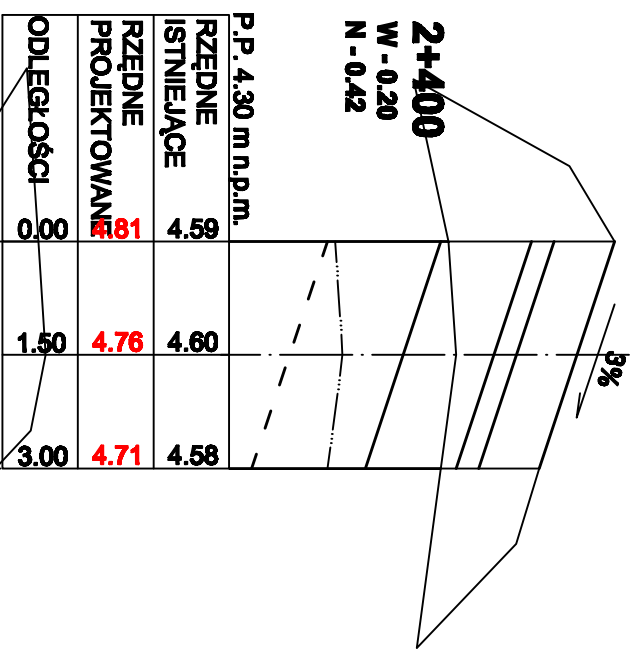
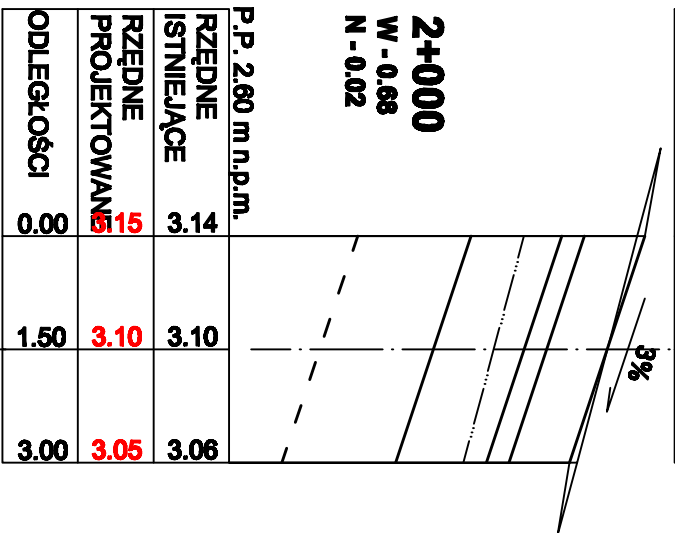
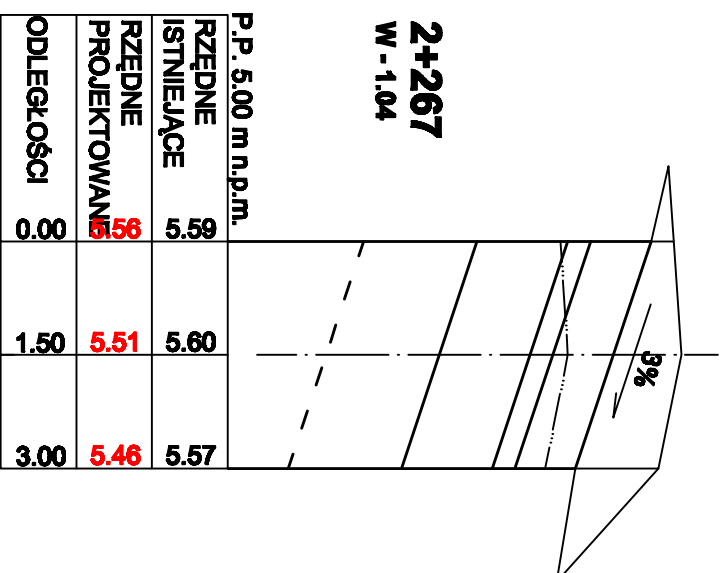
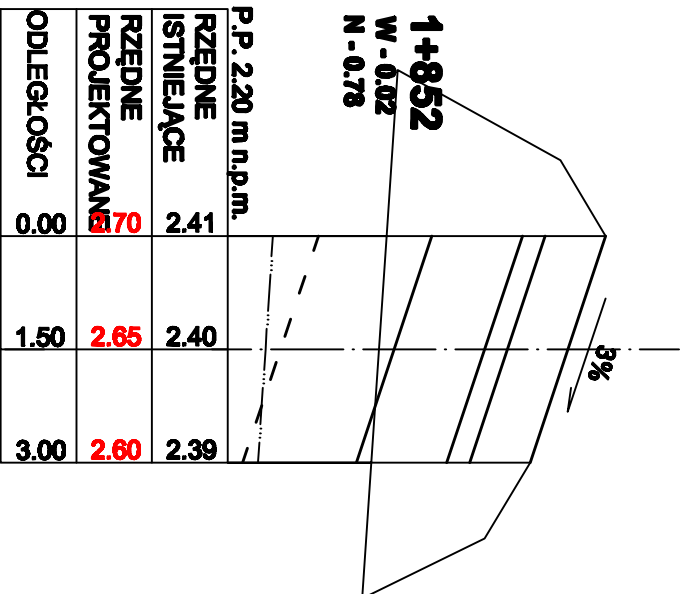

LEGENDA:

- _____ profil istniejącego terenu
- _____ profil podłoża po zdjęciu humusu
- _____ profil projektowany
- ▨ istniejący wpust uliczny
- profil projektowany koryta
- _____ oś obiektu

TRANSGRANICZNA ŚCIEŻKA ROWEROWA SIANOŻĘTY - PODCZELE

Przekrój poprzeczny

INWESTOR:	Gmina Ustronie Morskie	DATA:	Kwiecień 2009
Zakład Projektowania i Nadzoru Budowlanego "MIE - MAJR" s.c.	Upr. Bud. Nr 9 - Wieszew Grzywecki	SKALA:	1:10-100
W.Graczyński, M.Jankowski, E.Graczyńska - Wydział	Upr. Bud. Nr UANI IV 7210847/88 Koczahn	NR RYSUNKU:	3.3
78 - 200 Białogóra	Upr. Bud. Nr ANIB/ 890008/78 Koczahn		

0+22
W - 0.64

CHODNIK TARAS

P.P. 7.00 m n.p.m.			
RZĘDNE ISTNIEJĄCE	7.46	7.46	7.46
RZĘDNE PROJEKTOWANE	7.29 7.46	7.29 7.46	7.46
ODLEGŁOŚCI	0.00	1.50	4.00

0+08
N - 6.98

P.P. 5.10 m n.p.m.

RZĘDNE ISTNIEJĄCE	5.15	5.17	5.19
RZĘDNE PROJEKTOWANE	5.11		6.11
ODLEGŁOŚCI	0.00		1.50

0+00
N - 1.58

P.P. 4.90 m n.p.m.

RZĘDNE ISTNIEJĄCE	4.98	5.00
RZĘDNE PROJEKTOWANE	5.35	5.39
ODLEGŁOŚCI	0.00	1.50

3%

TRANSGRANICZNA ŚCIEŻKA ROWEROWA SIANOŻĘTY - PODCZELE
Węjsce na taras widokowy w km 0+240 - przekrój poprzeczny

INWESTOR:	Gmina Ustronie Morskie		DATA
Opracował:	Upr. Bud. Nr 9 -		kwiecień 2009
Wzrostu Grzywecki	200/1/150/71 Kraków		
Projektował:	Upr. Bud. Nr UANI IV		SKALA
Martin Janikowiak	7210/94/7/98 Koszalin		1:10:100
Sprawił:	Upr. Bud. Nr ANBY		NR RYSUNKU
Andrzej Okazewski	8300/8/78 Koszalin		3,4

Zakład Projektowania i Nadzoru Budowlanego TME - MAJ s.c.
W.Grzywecki, M.Janikowiak, E.Grzywecka - Wzrostek
78 - 200 Siedlce

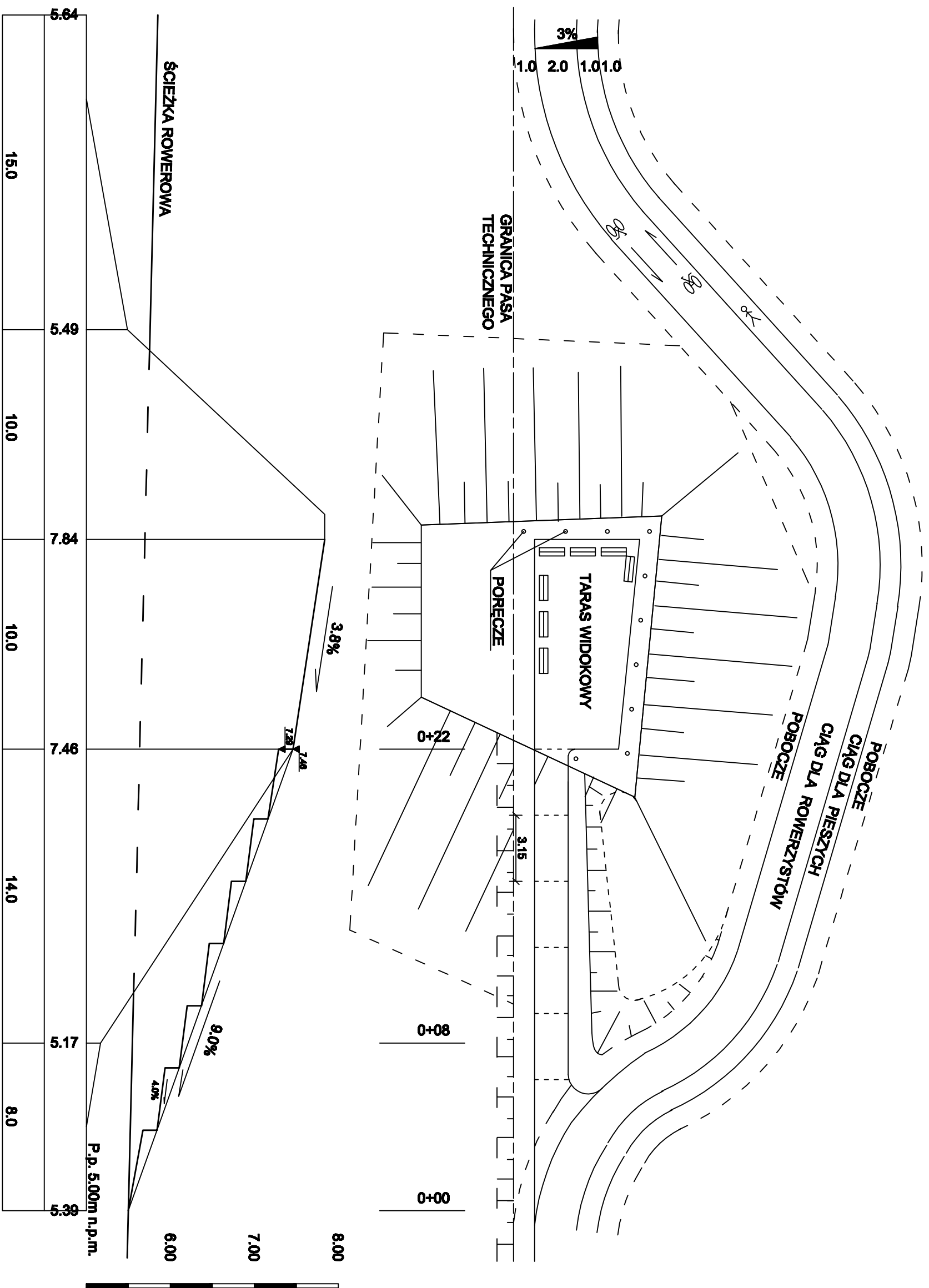

TRANSGRANICZNA ŚCIEŻKA ROWEROWA SIANOŻĘTY - PODCZELE

Wjeżdże na taras widokowy w km 0+240

INWESTOR: Gmina Ustronie Morskie

Załącznik Projektowania / Nazwa Budowlanego		Opracował:		DATA	
"WIE - 101" s.c.		Witold Grzywaczki		kwiecień 2009	
W.Grzywaczki, M.Kozłowski		Upr. Bud. Nr UAN IV		SKALA	
E.Grywaczka - Władysław		72.10/647/98 Kozcałm		1:200	
78 - 200 Białogard		Upr. Bud. Nr ANIB/		NR RYSUNKU	
		Andrzej Okazewski		4	

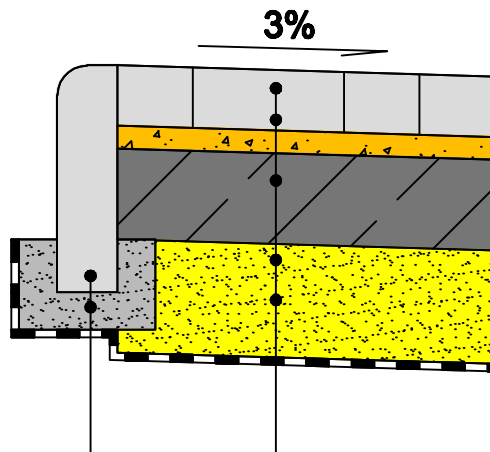

Obrzeże betonowe 8x30

Ława B-10 (w ilości 0.040m³/mb)

Kostka betonowa gr.8cm

Podsypka cem - piask. gr. 3 cm

Podbudowa betonowa B-7.5 gr.12 cm

W-wa odsączająca gr.15 cm

W-wa geowłókniny

TRANSGRANICZNA ŚCIEŻKA ROWEROWA SIANOŻĘTY - PODCZELE			
Przekrój konstrukcyjny			
INWESTOR:	Gmina Ustronie Morskie		
<i>Zakład Projektowania i Nadzoru Budowlanego "ME - MAR" s.c. W.Grzywacki, M.Jankowiak E.Grzywacka - Wziątek 78 - 200 Białogard</i>	Opracował:	Upr. Bud. Nr 9 -	DATA
	Wiesław Grzywacki	2001/150/71 Kraków	kwiecień 2009
	Projektował:	Upr. Bud. Nr UAN N/	SKALA
	Marian Jankowiak	7210/847/88 Koszalin	1:10
Sprawdził:	Upr. Bud. Nr A/NB/	NR RYSUNKU	
Andrzej Olszewski	8300/8/78 Koszalin	5.1	

CZ. B / V2

- szer. 3mb

NATURO_6
_szary+jura

CLASSICO_6
_brąz

NATURO_6
_szary+jura

NARDO_6 lub 8
_szary
OBRZEŻE_6
_szary

ROWER_CLASSICO_koło_6
_czerwony+szary

NATURO_6
_szary+jura

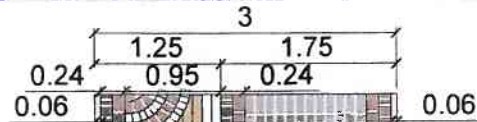

NARDO_szary
Zastosowany Wzór



CLASSICO_kostka/koło_6
_brąz / czerwony / szary

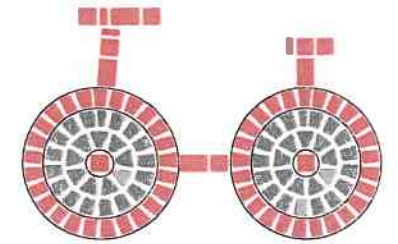

CLASSICO_kostka_6 lub 8_brąz
Wzór 1 (bez odpadu)
Zapotrzebowanie na m²:
5,8/11,8: 18 sztuki
11,8/11,8: 32 sztuki
17,8/11,8: 24 sztuki

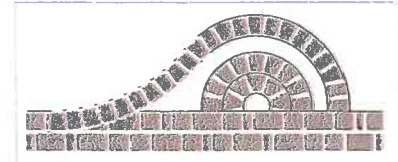

NATURO_6
_szary+jura

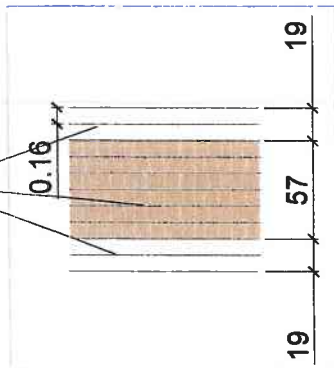

NATURO_6
_szary+jura

CLASSICO_6
_brąz

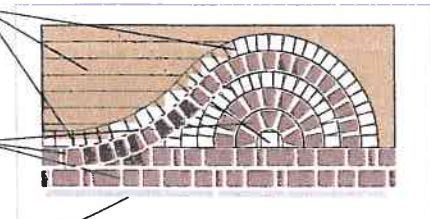

OBRZEŻE_6
_szary

NARDO_6
_szary

CLASSICO_6
_brąz

Budowa transgranicznej ścieżki rowerowej Sianożęty - Kołobrzeg.			
Wzornictwo i kolorystyka.			
INWESTOR	Gmina Ustronie Morskie		
Zakład Projektowania i Nadzoru Budowlanego "WIE - MAR" s.c. W.Grzywacki, M.Jankowiak E.Grzywacka-Wziątek 78-200 Białogard	Opacował: Wiesław Grzywacki	Upr. Bud. Nr.9- 2001/150/71 Kraków	DATA Lutyj 2009r
	Projektował: Marian Jankowiak	Upr. Bud. Nr UAN N/ 7210/847/88 Koszalin	SKALA 1 : 150
	Romuald Szydłowski	Upr. Ust.2 i 5 ust.2 i 13 Ust.1 pkt 3 lit. b GT-V- 83/58/76 UW Koszalin	RYSUNEK NR. 7.
	Sprawdził: Andrzej Olszewski	Upr. Bud.nr A/NB/ 8300/8/78 Koszalin	