

MASAŻ BOCZNY JEDNODYSZOWY

rys. nr 5

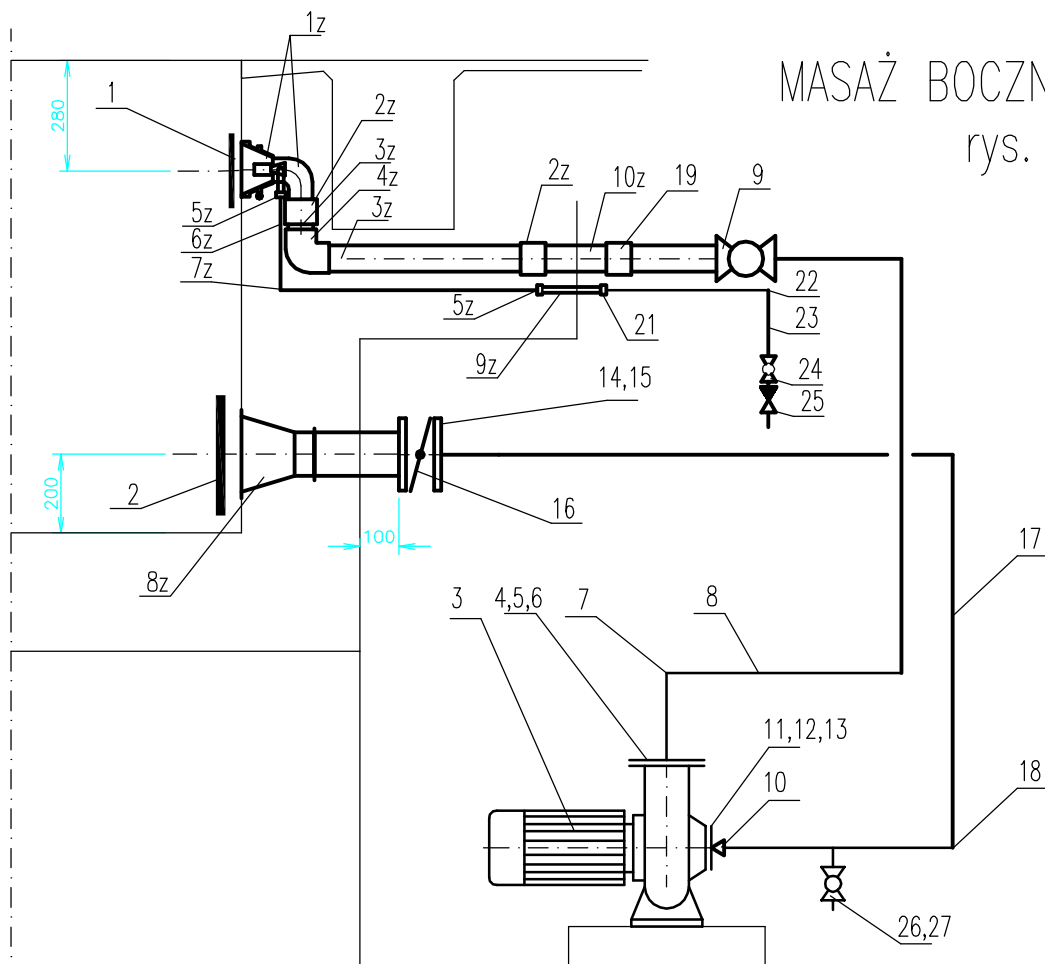

W NIECE BASENU
ELEMENTY DO ZABETONOWANIA

10z	Krociec 2xR2"(gw. wewn.)	1	l=200	ELIMP
9z	Krociec 2xR1/2"(gw. wewn.)	1	l=200	ELIMP
8z	Krociec ssawny D110	1	l=400	ELIMP
7z	Kolano D20	2	GIV020	Inter App
6z	Rura D20	2.0mb	R16V020	Inter App
5z	Mufa D20/ 1/2" zewn.	2	KIFV	
4z	Kolano D63	2	GIV063	Inter App
3z	Rura D63	2.0mb	R10V063	Inter App
2z	Mufa D63/2" zewn.	1	KIFV	
1z	Krociec tłoczny R2"	1	866300	Hugo Lahme
Poz.	Wyszczególnienie	Ilość	nr kat.	Uwagi
1	Płytki masujqca	1	867300	H.L.
2	Płytki ssawna 250x250(D110)	1		ELIMP
3	Pompa 3M-2-50-200/2.2	1	N=2.2 kW	EBARA
4	Uszczelka D63	1	FQPV063.3	Inter App
5	Tuleja kołnierzowa D63	1	QRV063	Inter App
6	Kołnierz luźny D63	1	ODV063	
7	Kolano D63	4	GIV063	Inter App
8	Rura D63	8.0mb	R10V063	Inter App
9	Zawór kulowy D63	1	VKIV063.3	Inter App
10	Zwężka D90/D75	1	DIV090075	Inter App
11	Tuleja kołnierzowa D75	1	QRV075	Inter App
12	Kołnierz luźny D75	1	ODV075	Inter App
13	Uszczelka D75	1	FQPV075.3	Inter App
14	Tuleja kołnierzowa D90	2	QRV090	Inter App
15	Kołnierz luźny D90	2	ODV090	Inter App
16	Zawór kłapowy Dn80	1	Z011/S	EBRO
17	Rura D90	6.0mb	R10V090	Inter App
18	Kolano D90	3	GIV090	Inter App
19	Mufa D63/2" zewn.	1	KIFV	
20	Zawór kłapowy Dn80	1	Z011/S	EBRO
21	Mufa D20/ 1/2" zewn.	1	KIFV	
22	Kolano D20	4	GIV020	Inter App
23	Rura D20	6.0mb	R16V020	Inter App
24	Zawór kulowy D20	2	VKIV020.3	Inter App
25	Zawór zwrotny D20	2		Inter App
26	Rura D25	0.5mb	R16V025	Inter App
27	Zawór kulowy D25	1	VKIV025.3	Inter App

UWAGA

1. Wymiary podawane są do osi i powierzchni żelbetu bez wykończenia.
2. Wszystkie wyjścia elementów dokładnie zabezpieczyć przed zalaniem betonem.