

MASAŻ KARKU – SZEROKI rys. nr 2

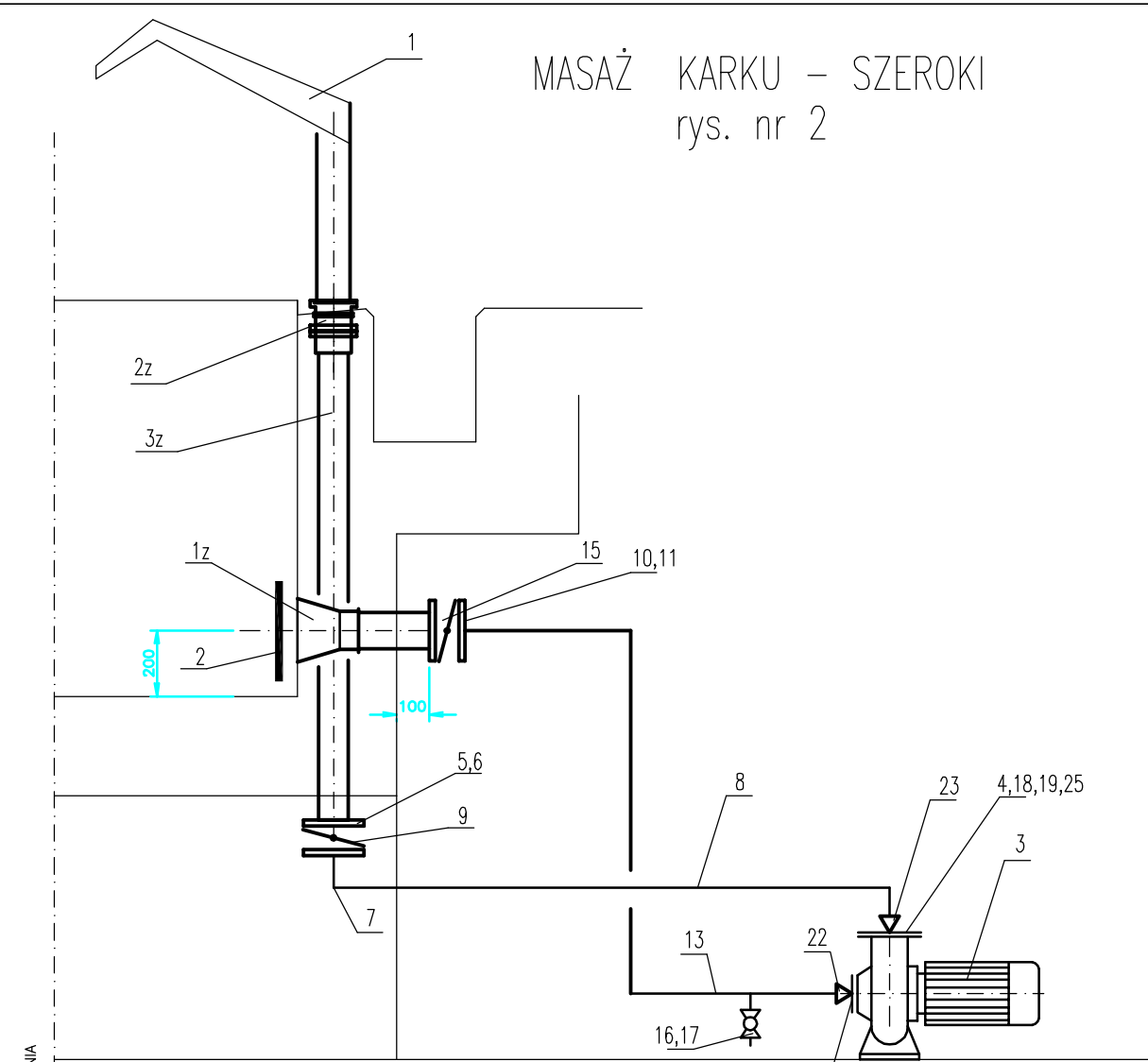

W NIECECE BASENU
ELEMENTY DO ZABETONOWANIA

Poz.	Wyszczególnienie	Ilość	nr kat.	Uwagi
3z	Rura D90	2.0mb	R10V090	H.L.
2z	Gniazdo	1	873 050	H.L.
1z	Krociec ssawny D110	1	I=400	ELIMP
1	Wylewka typ "MANHATTAN"	1	867300	H.L.
2	Płytki ssawna 250x250	1		ELIMP
3	Pompa 3M-2-50-125/3.0	1	N=3.0 kW	EBARA
4	Uszczelka D63	1	FQPV063.3	Inter App
5	Tuleja kołnierзова D90	2	QRV090	Inter App
6	Kołnierz luźny D90	2	ODV090	
7	Kolano D90	4	GIV090	Inter App
8	Rura D90	8.0mb	R10V090	Inter App
9	Zawór klapowy Dn80	1	Z011/S	EBRO
10	Tuleja kołnierзова D110	2	QRV110	Inter App
11	Kołnierz luźny D110	2	ODV110	Inter App
12	Uszczelka D75	1	FQPV075.3	Inter App
13	Rura D110	6.0mb	R10V110	Inter App
14	Kolano D110	3	GIV110	Inter App
15	Zawór klapowy Dn100	1	Z011/S	EBRO
16	Zawór kulowy Dn20	2	VKIV025.3	Inter App
17	Rura D25	0.5mb	R16V025	Inter App
18	Tuleja kołnierзова D63	1	QRV063	Inter App
19	Kołnierz luźny D63	1	ODV063	Inter App
20	Tuleja kołnierзова D75	1	QRV075	Inter App
21	Kołnierz luźny D75	1	ODV075	Inter App
22	Redukcja D110/75	1	DIV110075	Inter App
23	Redukcja D90/63	1	DIV090063	Inter App
24	Rura D75	0.5mb	R10V075	Inter App
25	Rura D63	0.5mb	R10V063	Inter App

12,20,21,24

UWAGA

1. Wymiary podawane są do osi i powierzchni żelbetu bez wykończenia.
2. Wszystkie wyjścia elementów dokładnie zabezpieczyć przed zalaniem betonem.